

**Be  
perfect**

awesome

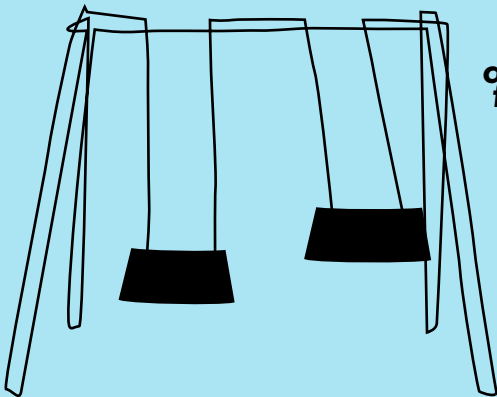



**don't  
forget  
to play**

**Für eine erfolgreiche Expedition muss das Team bestens funktionieren und sollten die Stärken jedes Teammitglieds genutzt werden. Jeder kann etwas. Und das kommt allen anderen auch zugute. Wer ist besonders kreativ? Wer denkt eher analytisch? Wer bringt komplizierte Sachverhalte auf den Punkt? Wer ist besonders empathisch? Wer kann gut Landkarten lesen oder auch zeichnen? Und gibt's vielleicht jemanden, der aus drei Textmarkern, einem Toaster und etwas Klebeband einen Kompass bauen kann?**

Ihr seid ein Team voller Superhelden auf Expedition.

Wer bringt welche Spezialkräfte mit?

Hero: \_\_\_\_\_

Hero: \_\_\_\_\_

Hero: \_\_\_\_\_

Hero: \_\_\_\_\_

Hero: \_\_\_\_\_

Hero: \_\_\_\_\_

Hero: \_\_\_\_\_

Hero: \_\_\_\_\_

Hero: \_\_\_\_\_





**create  
yourself**

**Das Ziel unserer Reise steht fest, aber  
was habe ich mir dafür vorgenommen?  
Ganz ehrlich: Warum bin ich dabei?  
Was ist für mich der Reiz an der Expedition?  
Will ich endlich mal Freiräume nutzen  
oder bewusst überschreiten? Will ich  
Dinge mehr hinterfragen oder eben  
nicht? Welches Ziel will ich persönlich  
nicht aus den Augen verlieren?**



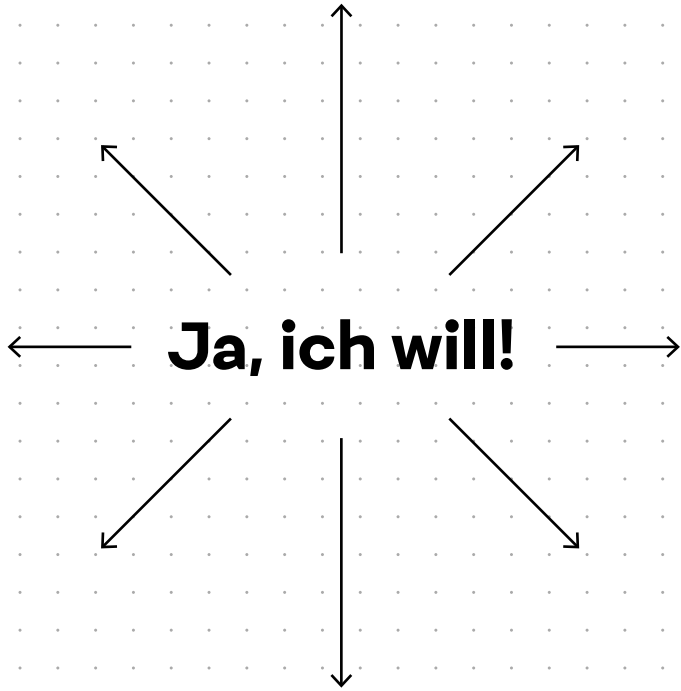



**+** *adding*

*subtrcting* **-**

*multimultiplying*

**×**

*div id ing* **!**

**Was machen wir da eigentlich?  
Wo wollen wir hin? Mit wem  
gehe ich auf große Expedition?  
Und welche Werkzeuge nutzen  
wir, um das Ziel zu erreichen?  
Hier sind die harten Fakten:**

Thema der Expedition:

Unsere Arbeitsfrage:

Ziel der Expedition:

Teilnehmer:

Zeitlicher Umfang  
und Termine:

Tools:

Begleitung  
(Agile Coach / Pate):

Reichweite im  
Unternehmen:

Ressourcenbedarf:

**go left.**

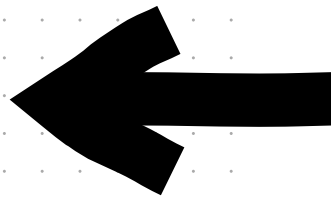

**When  
nothing  
goes  
right**

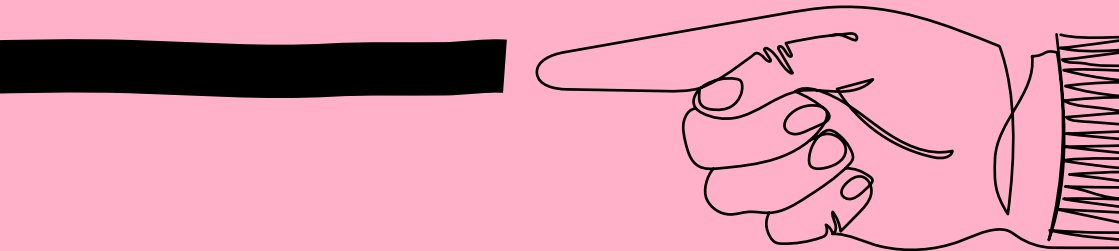

**Wieso muss es unbedingt eine Expedition sein? Warum machen wir's nicht als klassisches Projekt? Das haben wir schon tausendmal gemacht und wissen wie's geht. Wo ist eigentlich der Unterschied? Ist was wir tun mehr Projekt oder mehr Expedition?**



**Mehr Projekt:**

**Tendenz**

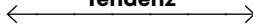

**Mehr Expedition:**

Das Ergebnis ist definiert

Das Ziel ist definiert, die konkrete Ausgestaltung offen

Der Prozess ist zu Beginn definiert

Es gibt keinen vorgegebenen Prozess

Alles, was wir erarbeiten, baut aufeinander auf

Wir arbeiten iterativ am Thema

Es gibt eine hierarchische Leitungsfunktion

Wir arbeiten selbst-organisiert und eigenverantwortlich

Wir haben uns abgesichert

Wir probieren viel aus und können Fehler machen

Wir arbeiten in bekannten Strukturen & Rollen

Wir haben eine neue Rollenverteilung

Am Ende haben wir alle Ergebnisse dokumentiert

Am Ende reflektieren wir die Entwicklung unserer Expedition



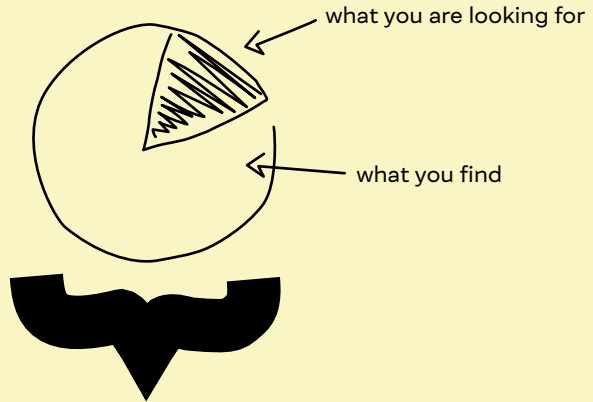

**life is full  
of surprises**

**Vernetzung, Offenheit, Agilität und Partizipation sind das A und O der Expedition. Und über allem steht gegenseitiges Vertrauen. Wie stehe ich dazu? Was bedeutet das für mich? Was erwarte ich von den Teamkollegen und was bin ich bereit zu geben?**

### **Vernetzung**

Ich will:

Ich gebe:

### **Offenheit**

Ich will:

Ich gebe:

### **Partizipation**

Ich will:

Ich gebe:

### **Agilität**

Ich will:

Ich gebe:





**buy two**

**get one**

**free**

**Von welchen meiner Eigenschaften,  
Fähigkeiten und Stärken profitiert die  
Expedition? Was ist mein persönlicher  
Beitrag? Was gebe ich dem Team?  
Welche Ressourcen habe ich dazu  
zur Verfügung?**



Meine Stärken,  
die ich in die Expedition einbringe: \_\_\_\_\_

Mein Beitrag  
für das Expeditionsteam: \_\_\_\_\_

Das wollte ich beisteuern: \_\_\_\_\_

Konnte ich aber nicht, weil: \_\_\_\_\_

Meine Zeit für die Expedition: \_\_\_\_\_



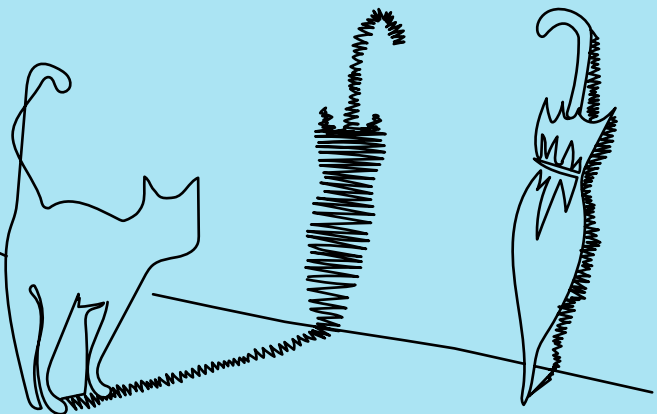

**Viel Gutes erreicht? Toll!**

**Geholfen haben uns viele neue Tools und Methoden. Welche Methode hat uns wirklich weitergebracht, welche war für unsere Zwecke eher unbrauchbar? Welche ist meine persönliche Lieblingsmethode? Und warum?**

**Sortieren:**

War hilfreich

Hat Spaß gemacht

Simplexity



Canvas



Heavy Pattern

**Bewerten:**

War hilfreich

Hat Spaß gemacht

Voting



Testify



Review



I-Why-Why

**Entwickeln:**

War hilfreich

Hat Spaß gemacht

Quicky



Supersize



Ping-Pong



Kill It





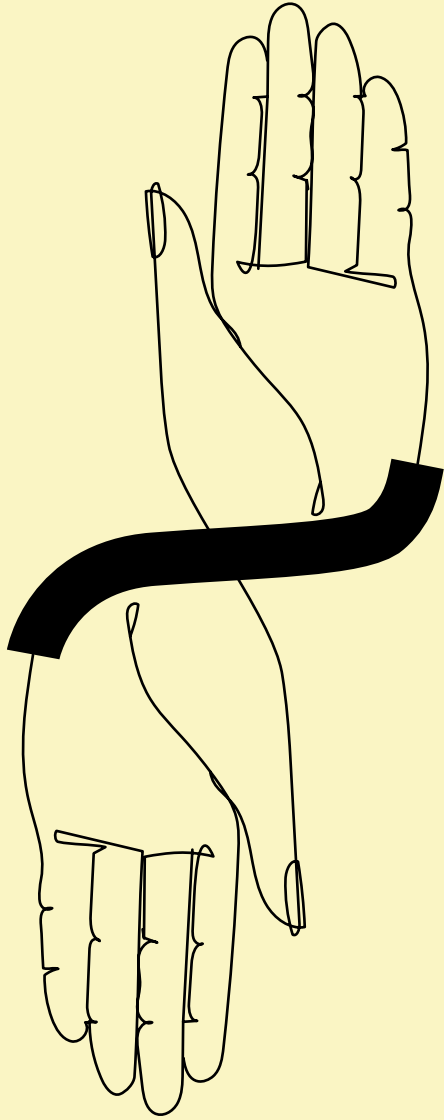

**Wir haben unterwegs einiges erlebt und viel erreicht, sowohl inhaltlich als auch auf Teamebene. Was waren unsere Meilensteine – beim Inhalt und im Team? An manchen Stellen hat das Teamfeeling sicher entscheidend Einfluss auf den Expeditionsverlauf genommen. Welchen Weg sind wir gegangen und was haben wir wo erlebt?**



Thema:

Team:

Thema:

Team:

Thema:

Team:

Thema:

Team:

Thema:

Team:

Thema:

Team:



**the inner**



**principle**

**Bekanntlich führen viele Wege nach Rom. Aber nicht alle sind besonders schön, schnell oder bequem. Der eine oder andere Umweg lässt sich meistens nicht vermeiden oder war womöglich sogar hilfreich. Wie sind wir an unser Ziel gekommen?**

A ————— B

A ←———— B

A ————— B

A  B

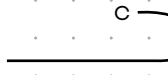
A  B

A  B

A  B

A  B

A B

Mein Tipp, so hätte es besser laufen können:

---



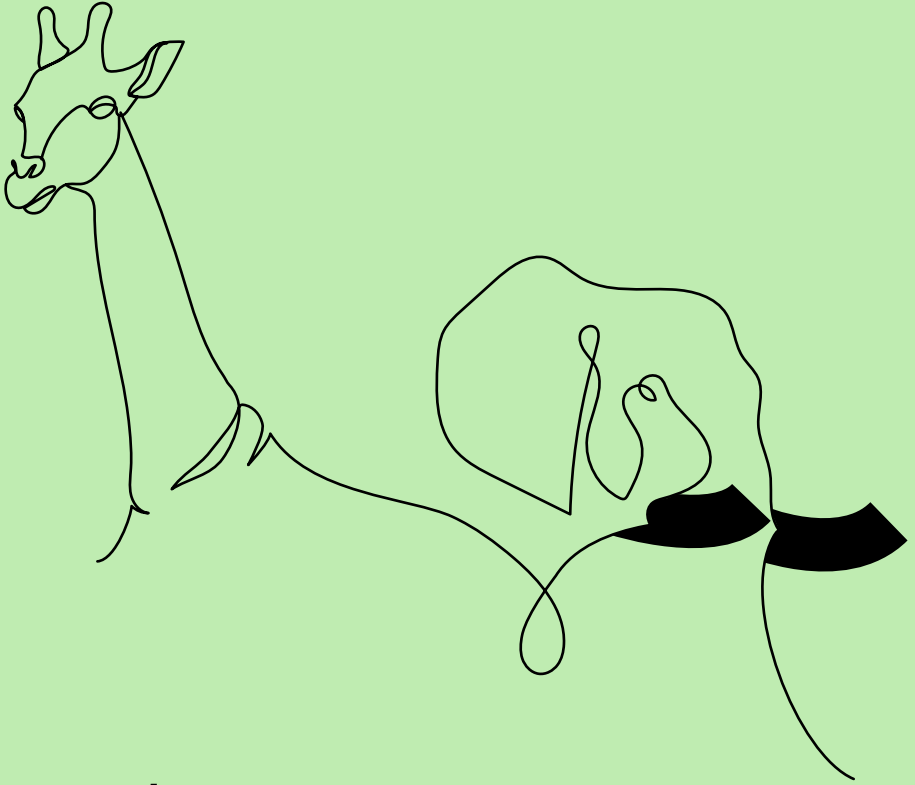

**God ...  
invented the giraffe,  
the elephant, the cat ...  
He had no real style.  
He just goes on  
trying things.**

Pablo Picasso

**Man lernt ja nie aus und das Leben steckt voller Überraschungen. Vor allem, wenn man sich auf neue Pfade begibt. Wie sind wir vorangekommen? Was hat uns weitergebracht und warum? Wie haben wir uns orientiert und wie wurde entschieden, welchen Weg wir einschlagen? Was haben wir unterwegs entdeckt und was habe ich für mich mitgenommen? Fundstücke und Erkenntnisse unserer gemeinsamen Reise sind wichtige Orientierungspunkte für die Zukunft.**



Überraschungen: \_\_\_\_\_

Ich weiß jetzt, dass ...: \_\_\_\_\_

Meine Erkenntnisse: \_\_\_\_\_

Das habe ich verstanden: \_\_\_\_\_

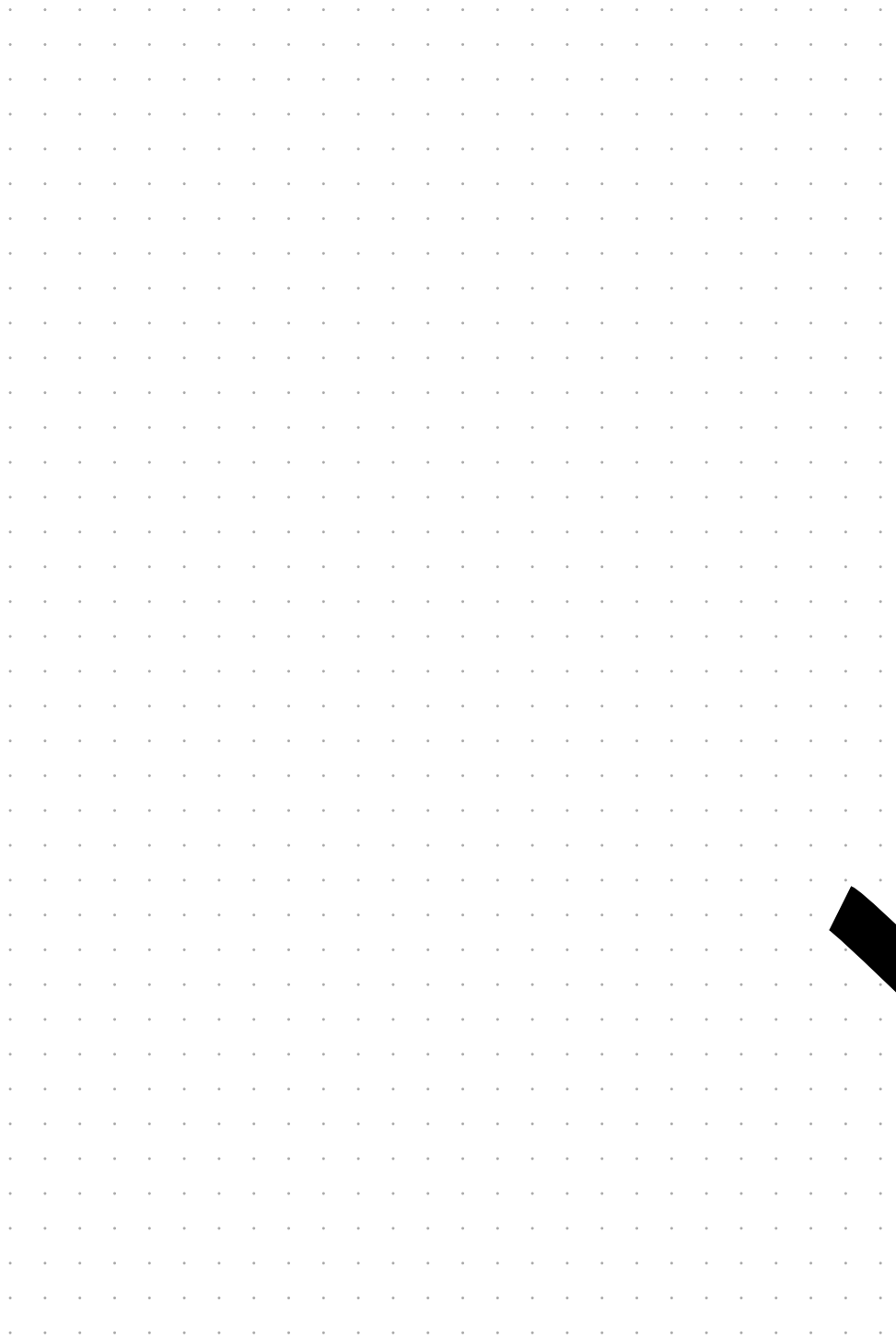

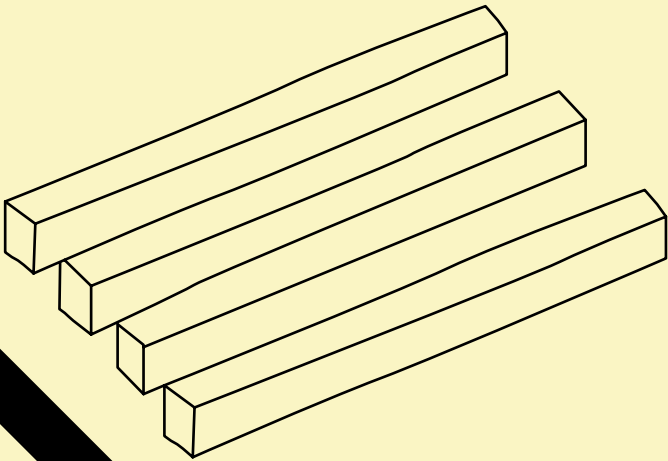

***I like work – it fascinates  
me – I can sit and look  
at it for hours.***

Jerome K. Jerome

**Eine gute Idee ist grundsätzlich eine gute Sache. Manchmal stellt sich allerdings heraus, dass sie nur auf den ersten Blick eine gute Idee war. Wovon haben wir uns unterwegs wieder verabschieden müssen und wie haben wir bemerkt, dass wir auf dem Holzweg waren?**

Zu wenig wirksam:

Größenwahnsinnig:

Zu teuer:

Einfach nur lustig, aber nicht viel mehr:

Nicht funktional:

Zu sehr Rückschritt:

Zu \_\_\_\_\_ :



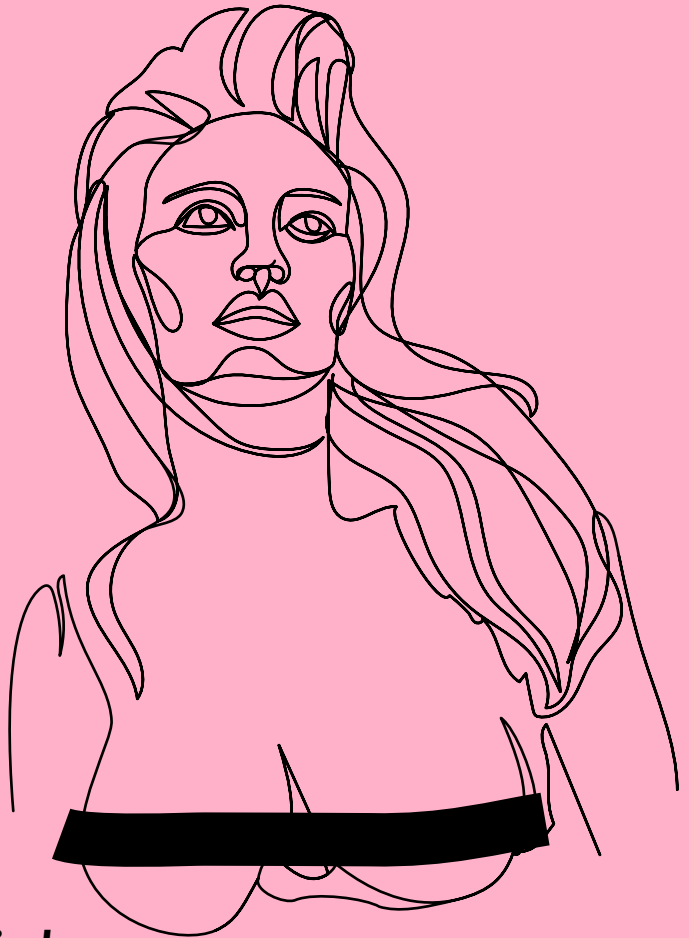

**The mind  
can also be  
an erogenous  
zone.**

Raquel Welch

**Und wie war's? So wie ich es erwartet habe? War's vielleicht besser als erwartet oder schlechter? Hatten wir einen echten Expeditionscharakter? Was konnten wir wie gut umsetzen?**



**Bewerten:**

---

Alle waren dabei und aktiv

Wir haben ausprobiert und viel erlebt

Wir waren offen und aufgeschlossen

Wir haben uns auf die  
Fragestellung fokussiert

Wir waren frei

Wir haben in anderen /  
neuen Strukturen gearbeitet

Wir waren innovativ

Es hat Spaß gemacht

Wir waren mutig

Wir bleiben auch nach der  
Expedition vernetzt



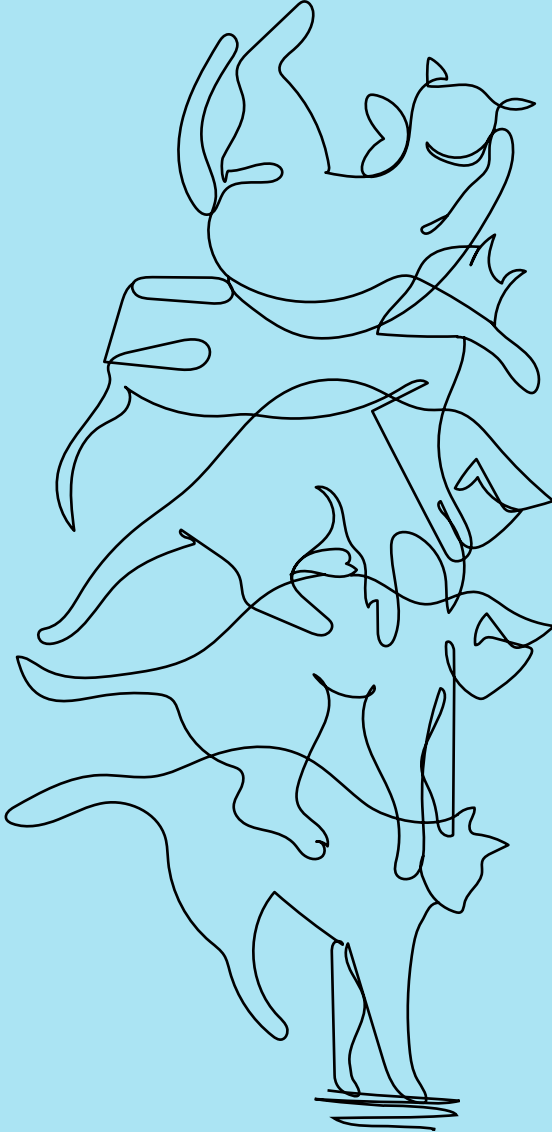

**Jetzt mal ganz ehrlich: Was hat denn so überhaupt nicht geklappt? Was hat sich im Verlauf der Expedition als Fehler herausgestellt und wo musste korrigiert werden? Auch wenn was nicht so läuft, wie geplant, ist das kein Drama. Fehler sind dazu da, gemacht zu werden. Aufstehen, Krone richten, weitermachen! Was haben vermeintliche Rückschläge mit uns gemacht und was haben wir aus unseren Fehlern gelernt?**

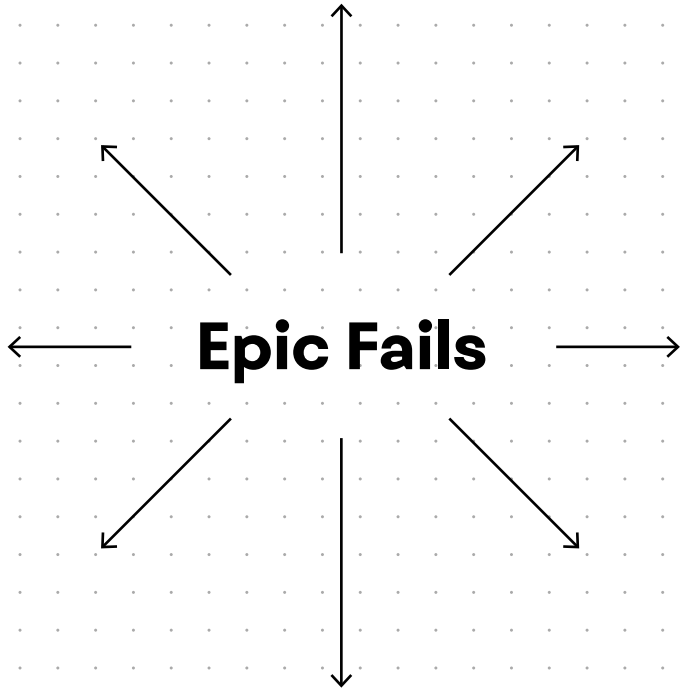



# Umwege erweitern die Ortskenntnis

Kurt Tucholsky

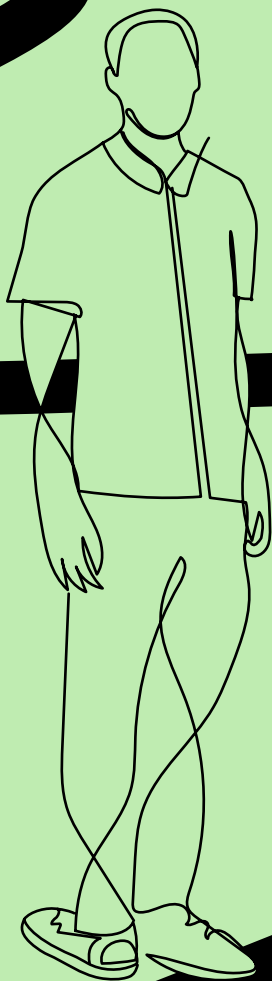

**Manchmal geht's einfach nicht weiter.  
An diesen Punkt sind wir auch gekommen.  
Wenn wir wissen, wo die Barrieren sind,  
finden wir auch einen Weg um sie herum.  
Auch wenn's schwerfällt: Woran hat's  
gelegen? An mir?**



Hier ging es nicht weiter: \_\_\_\_\_

Weil: \_\_\_\_\_

Hier ging es nicht weiter: \_\_\_\_\_

Weil: \_\_\_\_\_

Hier ging es nicht weiter: \_\_\_\_\_

Weil: \_\_\_\_\_

Hier ging es nicht weiter: \_\_\_\_\_

Weil: \_\_\_\_\_





**I don't  
get ideas.**

**Ideas  
get me!**

**Expedition beendet – auf geht's in die nächste Etappe. Wie lassen sich die Ergebnisse auf den Arbeitsalltag übertragen? Wen brauche ich dazu? Wie erfährt das restliche Unternehmen von unserem Erfolg. Und wie geht's überhaupt weiter? Spread it out with love!**

Wer setzt mit um: \_\_\_\_\_

Wer hilft mir: \_\_\_\_\_

Nehme ich mit zu: \_\_\_\_\_

Wem sage ich es noch: \_\_\_\_\_

Wer weiß es schon: \_\_\_\_\_



**Ever tried.  
Ever failed.  
No matter**



**Try again.  
Fail again.  
Fail better**

**Der Kerngedanke eines „elevator pitch“ basiert auf dem Szenario, eine wichtige Person in einem Aufzug zu treffen und während der Dauer des Aufzugaufenthalts von der eigenen Idee und deren Wert zu überzeugen. Es bleiben also nicht mehr als 2 Minuten. Wenn es gut war, springt ein Date raus.**



1. Mein Name, meine Nummer: \_\_\_\_\_

(Kontakt sicherstellen)

2. Das Problem: \_\_\_\_\_

(das Kunden, Kollegen ... aktuell haben)

3. Die erarbeitete Lösung: \_\_\_\_\_

(auf den Punkt gebracht)

4. Was ist der Clou der Lösung? \_\_\_\_\_

(die besondere Magie)

5. Aktueller Status meiner Lösung: \_\_\_\_\_

(„time to market“ – wann sind wir da)

6. Konkrete Bitte: \_\_\_\_\_

(Wie kann / soll der Zuhörer die Sache weiterbringen?)

7. Mein Name, meine Nummer: \_\_\_\_\_

(sicher ist sicher)



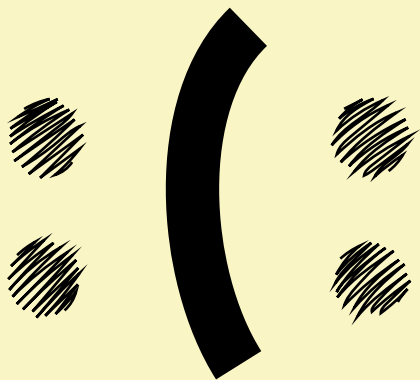

**you  
decide.**

**Wie geht es mir nach dieser Expedition?  
Was hat mich überrascht? Haben meine  
Teamkollegen eine vollkommen neue Seite  
gezeigt – positiv wie negativ? Gibt es  
Situationen, in denen ich über meinen  
eigenen Schatten hätte springen sollen?  
Wie ging es mir und dem Team während  
der Expedition? Welche Emotionen und  
Stimmungen habe ich stark gespürt,  
welche weniger?**

**Bei mir:**

**Stimmung**

**Im Team:**

Energie

Freude

Angst

Anstrengung

Wut

Trauer

Überraschung

Langeweile

Neugier



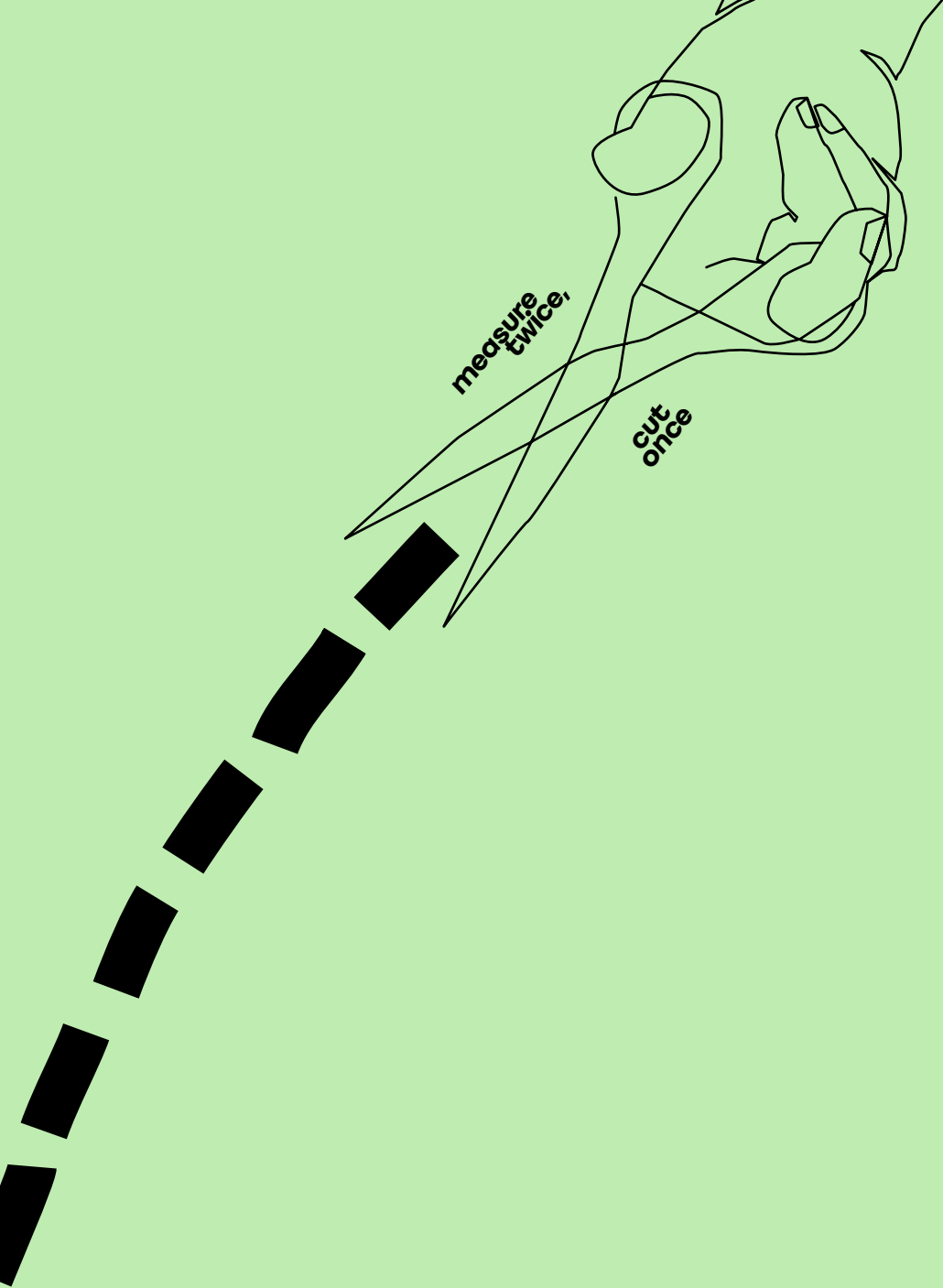

Englisches  
Sprichwort

**Bei aller Freude über das gemeinsame Ergebnis, jetzt mal Butter bei die Fische: Mit welchem Ergebnis bin ich richtig zufrieden und glücklich und was hätte besser laufen sollen? Worüber habe ich mich so richtig geärgert? Vielleicht auch über mich selbst?**



**Hitlist:**

---

**Shitlist:**

---



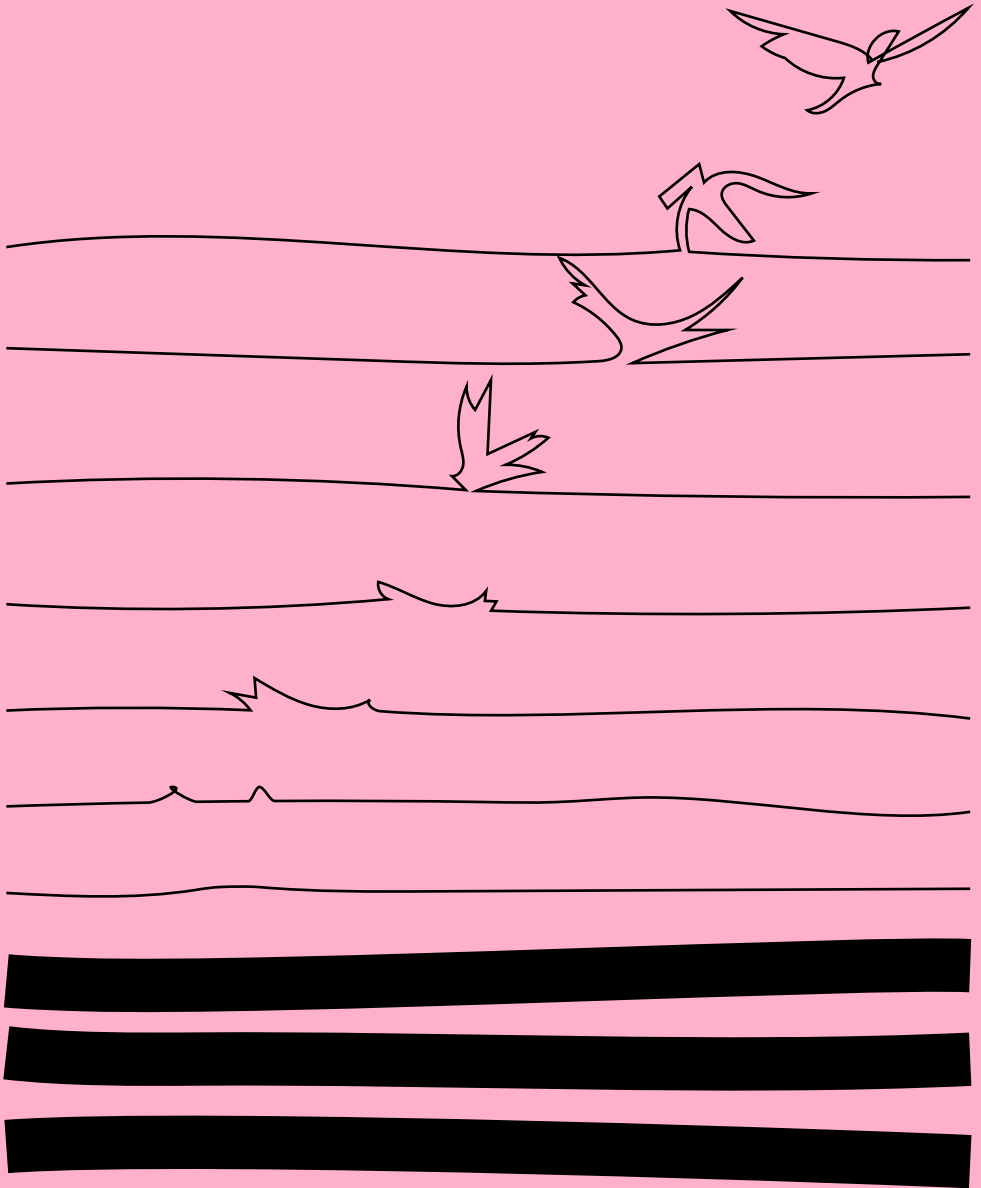

**Hand aufs Herz: Mein Feedback an die Expeditionsteilnehmer ist gefragt. Mit wem hat's Spaß gemacht? Wer kann was besonders gut? Wer hat der Gruppe etwas beigebracht? Wer war gut für die Stimmung? Wer hat für Qualität gesorgt und immer kritisch hinterfragt? Jeder freut sich über ein ausgesprochenes Lob.**

Bester :

Bester :

Bester :

Bester :

Bester :

Bester :



***Do not  
read the  
next  
sentence!***

You little rebel. I like you.







**Trans  
form  
the  
core!**